



EHS 2000

ELEKTRO-GEH-HOCHHUBWAGEN



Stöcklin – Ihr Nutzen

- Geringe Gangbreiten
- Geeignet für Blocklager
- Optimales Handling
- Effizienter und schneller Umschlag
- Beste Qualität und hohe Lebensdauer
- Höchste Wartungsfreundlichkeit
- Hohe Leistungsfähigkeit durch starke Antriebe
- Drehstromantrieb 



Antrieb

Serienmäßige Ausstattung mit wartungsfreiem Drehstrommotor (2.2 kW). Vorteile: Höchstes Drehmoment bei kleinster Drehzahl, hohe Laufruhe. Der Seitenantrieb und die seitliche Stützrolle garantieren eine optimale Fahrstabilität. Der Motor ist fest angeordnet; keine Kabelbewegungen beim Lenken. Alle Räder in Vulkollan.

Elektronik

Kombinierte, frei programmierbare Mikroprozessorsteuerung für Antrieb und Hydraulik. AC = ohne Fahrtrichtungsschützen. Das Fahrverhalten (Beschleunigung, Verzögerung, Geschwindigkeit) kann auf die jeweiligen Kundenbedürfnisse eingestellt werden.

Abmessungen

Die Breite von 800 mm ist ideal für Blocklagerung geeignet. Die geringe Vorbaulänge von 825 mm (inkl. seitlichem Batteriewechsel) spart Platz in der Gangbreite oder ermöglicht einen schnelleren Palettenumschlag. Trotzdem gute Zugänglichkeit für die Wartung dank 3D-CAD-Konstruktion.

Ergonomie und Sicherheit

Die mittig angeordnete Deichsel ermöglicht durch die Freisichtmasten optimale Sichtverhältnisse beim Aufnehmen sowie beim Einlagern von Lasten. Der Masthub kann mittels grossen Wippentasten am ergonomisch gestalteten Deichselkopf fein dosiert werden. Option: Elektrische Servolenkung

Aufbau und Ausstattung

Die standardmässigen Freisicht-Hubgerüste sind in diversen Bauhöhen lieferbar (wahlweise mit Vollfreihub). Für den Betrieb mit Wechselbatterien ist ein Ausrollmechanismus vorgesehen. Durch Baukastenprinzip ergibt sich eine Vielfachverwendung von Komponenten wie Antrieb, Steuerung, Lastteil. Hoher Standardausrüstungsgrad: NOT-AUS-Taster, Kombi-Betriebsstundenzähler/ Batteriewächter, usw.

Auch lieferbar in Ausführung:

- Ex 2G/3G nach Atex (Zone 1 und 2)
- EHF – Spreizenstapler
- EHG – freitragende Gabeln
- mit Fahrerplattform und Seitenstützen (EHS 2000-P)

Stöcklin

Unsere Lösung – Ihr Nutzen.

EHS 2000

TECHNISCHE DATEN

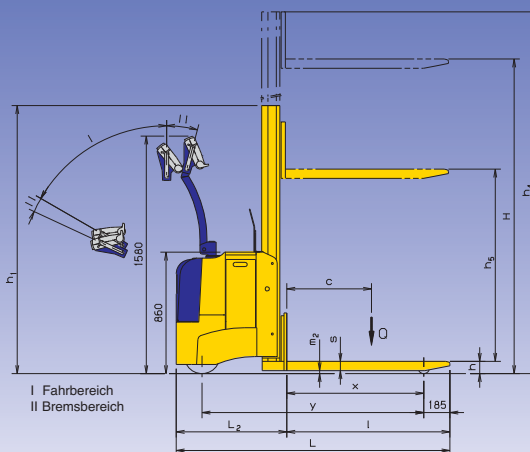
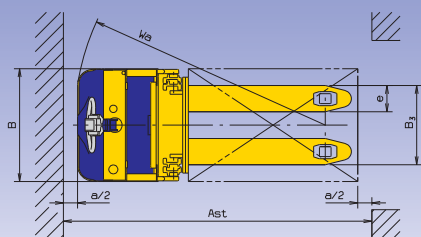

1.2 Typ		EHS 2000	EHS 2000-P*
Leistungsdaten			
1.5 Tragfähigkeit/Last Initialhub	Q [kg]		-
Tragfähigkeit/Last Gabelhub	Q [kg]		2000
1.6 Lastschwerpunktsabstand	c [mm]		600
5.1 Fahrgeschwindigkeit mit/ohne Last	[km/h]	5,5/5,5	5,5/6,0
5.2 Hubgeschwindigkeit mit/ohne Last	[m/s]		0,11/0,3
5.3 Senkgeschwindigkeit mit/ohne Last	[m/s]		0,5/0,35
5.8 max. Steigfähigkeit mit/ohne Last	[%]		8,0/10,0

Abmessungen			
1.8 Lastabstand	x [mm]		930
1.9 Radstand	y [mm]		1570
4.4 Initialhub	h _i [mm]		-
4.9 Höhe Deichs. i. Fahrstellung min./max.	h ₁ [mm]	900/1400	1000/1330
4.15 Gabelhöhe abgesenkt	h [mm]		90
4.19 Gesamtlänge	L [mm]	1980	2480 [2070]
4.20 Vorbaulänge	L ₂ [mm]	825	1325 [915]
4.21 Gesamtbreite	B [mm]		800
4.22 Gabelmasse	s/e/l [mm]		60/186/1155
4.25 Gabelausenabstand	B ₃ [mm]		562
4.32 Bodenfreiheit abgesenkt	m ₂ [mm]		30
4.34 Arbeitsgangbreite Palette 800x1200	Ast [mm]	2250	2740 [2320]
Sicherheitsabstand	a/2 [mm]		100
4.35 Wenderadius	Wa [mm]	1780	2270 [1850]

* = Version Plattform, betriebsbereit [hochgeklappt]

Mastvarianten	4.2					4.3					4.4					4.5				
	Typ	Bauhöhe h ₁	Freihub h ₅	Hubhöhe H	max. Höhe h ₄	Typ	Bauhöhe h ₁	Freihub h ₅	Hubhöhe H	max. Höhe h ₄	Typ	Bauhöhe h ₁	Freihub h ₅	Hubhöhe H	max. Höhe h ₄	Typ	Bauhöhe h ₁	Freihub h ₅	Hubhöhe H	max. Höhe h ₄
	A18	1410	100	1786	2270	B18	1410	886	1786	2270										
	A24	1710	100	2386	2870	B24	1710	1286	2386	2870										
	A28	1910	100	2786	3270	B28	1910	1486	2786	3270										
	A30	2010	100	2986	3470	B30	2010	1586	2986	3470										
	A34	2210	100	3386	3870	B34	2210	1786	3386	3870										
	A38	2410	100	3786	4270	B38	2410	1986	3786	4270										
						C39	1845	1415	3906	4390										
						C44	2010	1585	4406	4890										
						C48	2150	1735	4806	5290										

Technische Änderungen vorbehalten.

Stöcklin

Küng LOGISTIK – CENTER AG

Salen
9536 Schwarzenbach
Nutzfahrzeuge
Gabelstapler
Dienstleistungen

071 929 55 44
www.kuengag.ch

SWISS MADE / ISO 9001