

EFI 16

Elektro-Sitz-Hochhubwagen mit Initialhub

STÖCKLIN – IHR NUTZEN

Beste Leistung bei kleinsten Abmessungen. Hoher Komfort. Ihr Rennpferd in der Box:

- Einzigartiger 3000 kg Initialhub serienmässig
- Geringste Gangbreiten
- Ideal für Blocklager
- Hohe Umschlagsleistung
- Optimale Handlichkeit

Modernste Elektronik

- Leistungsstarke AC-Fahr-/Lenkantrieb
- Ruhiger drehzahl geregelter Hub
- Schneller Datenfluss dank CAN-BUS-Technik
- Sichere Bedienung auch im Gefälle
- Stets optimale Fahr- und Hubeigenschaften
- Geringer Stromverbrauch

Robuste Swiss Quality

- Beste Qualität und hohe Lebensdauer
- Höchste Wartungsfreundlichkeit
- Optimales Preis-Leistungs-Verhältnis

KRÄFTIGE ANTRIEBE

Wartungsfreie AC Fahr- und Lenkmotoren mit hohem Drehmoment bei kleinster Drehzahl und grosser Laufruhe. Stromrückspeisung beim elektronischen Abbremsen. Drehzahl geregelter, kräftiger Hubmotor mit geräuscharmer Hochdruckpumpe.

MODERNSTE ELEKTRONIK

Frei programmierbare Mikroprozessorsteuerung. Die AC Fahr- und Lenkmotoren sind energiesparend ausgelegt. CAN-BUS Technik mit bester Abschirmung. LOS-System (Limited Operating Strategy) ermöglicht ein limitiertes Fahren auch nach Defekten. Das Fahr- und Lenkverhalten sowie weitere Parameter können mit der Handprogrammierkonsole auf die jeweiligen Kundenbedürfnisse eingestellt werden. Der serienmäßige Initialhub-Stopp, schont das kraftvolle Hydraulikaggregat und die Ventile. Alle Sensoren sind Initiatoren ohne Lebensdauerbegrenzung.

ABMESSUNGEN

Mit einer Breite von 800mm ist das Gerät ideal auch für Blocklagerung und LKW-Umschlag geeignet. Die geringe Vorbaulänge von 930mm spart Platz in der Gangbreite und ermöglicht einen schnelleren Palettenumschlag.

HOHE ERGONOMIE UND SICHERHEIT

Sämtliche Bedienfunktionen werden über den stabilen Multifunktionsgriff gesteuert. Zum hohen Ergonomie Standard gehören darüber hinaus die elektrische Lenkung mit Lenkwinkel-Geschwindigkeitsreduktionen, der verstellbare Schwingsitz sowie Polsterungen bei Arm und Beinen. Ebenfalls serienmässig ist die höhenverstellbare Bodenplattform. Der Seitenantrieb und eine seitliche Stützrolle in Kombination mit dem im Initialhub integrierten Geländeausgleich garantieren stets optimale Traktion und Fahrstabilität.

AUFBAU UND AUSSTATTUNG

Entwickelt aus dem Besten unserer Baukastensysteme. Mit Vielfachverwendung von Komponenten. Sehr robust gebaut für hohe Umschlagsleistung. Verschiedene Hubgerüste ab Lager lieferbar. NOT-AUS-Taster, Kombi-Batteriewächter mit Fehlercodeanzeige.

Blei-Säure Batterie 24V – 465/620 Ah oder sichere Li-Ion 25,6 V – 240-450 Ah mit Displayanzeige.

OPTIONEN

- Standsitz-Ausführung für schnelles Auf- und Absteigen
- XXL Ausführung. Grösserer Fahrgastraum. 900mm breit
- Tragkraft 1800kg
- EX Zone 2 nach Atex 3G (andere Komponenten und Daten)



EFI 16

Technische Daten

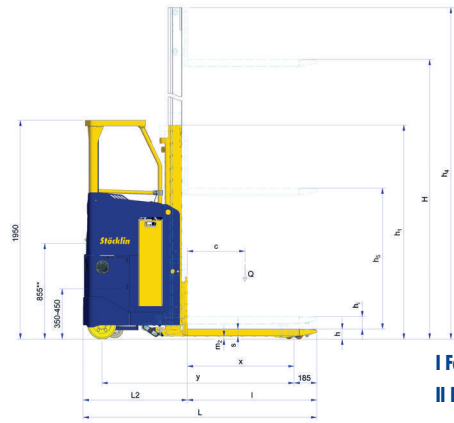
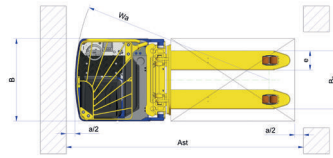

I Fahrbereich
II Bremsbereich

1.2 Typ

EFI 16

EFI 16

Leistungsdaten		
1.5	Tragfähigkeit/Last	Q [kg] 1600
	Tragfähigkeit/Last Initialhub	Q [kg] 3000
1.6	Lastschwerpunktstand	c [mm] 600
5.1	Fahrgeschwindigkeit mit/ohne Last	[km/h] 10,5/10,5
5.2	Hubgeschwindigkeit mit/ohne Last	[m/s] 0,15/0,3
5.3	Senkgeschwindigkeit mit/ohne Last	[m/s] 0,5/0,3
5.8	max. Steigfähigkeit mit (3000 kg / 2000 kg)/ohne Last	[%] 4,0/8,0/17,0

Abmessungen		
1.8	Lastabstand	x [mm] 953
1.9	Radstand	y [mm] 1715
4.4	Initialhub	h ₃ [mm] 110
4.15	Gabelhöhe abgesenkt	h [mm] 90
4.19	Gesamtlänge	L [mm] 2085
4.20	Vorbaulänge	L ₂ [mm] 930
4.21	Gesamtbreite	B [mm] 800
4.22	Gabelmasse	s/e/l [mm] 60/186/1150
4.25	Gabelausenabstand	B ₃ [mm] 564
4.32	Bodenfreiheit abgesenkt	m ₂ [mm] 24
4.34	Arbeitsgangbreite Palette 800x1200	Ast [mm] 2328
	Sicherheitsabstand	a/2 [mm] 100
4.35	Wenderadius	Wa [mm] 1881

Gewichte (Mast A28, Batterie 465 Ah, 1600 kg)		
2.1	Eigengewicht inkl. Batterie	[kg] 1520
2.2	Achslast mit Last vorn/hinten	[kg] 1427/1693
2.3	Achslast ohne Last vorn/hinten	[kg] 1098 / 422

Räder		
3.1	Bereifung alle Räder	Vulkollan
3.2	Antriebsrad	1x254 / 100
3.3	Lastrollen	4x83/70
3.4	Stützrollen	1x150/79

Antrieb und Steuerung		
6.1	Fahrmotor AC (S2=60min)	[kW] 2,5
6.2	Hubmotor DC (S3=20%)	[kW] 3,0 belüftet
8.1	Kombi-Fahr-Hubsteuerung	[A] 350/300
5.10	Fahrbremse	Motor und Gegenstrom
	Feststellbremse elektromechanisch	[Nm] 40

Batterie		
6.3	Batterieart	DIN
6.4	Batteriespannung, Kapazität	[V/Ah] 24/465 (620*)
	Batterietyp	Bleisäure [Ah] [Ah] 3PzS465 (4PzS620*)
		Li-Ion [Ah] [Ah] 240-450
6.6	Energieverbrauch VDI-Zyklus	[kWh/h] 1,4

Mastvarianten	4.2	4.3	4.4	4.5
Typ	Bauhöhe h ₁	Freihub h ₅	Hubhöhe H	Totalhöhe ausgefahren h ₄
A18	1465	0	1786	2245
A24	1715	0	2386	2845
A28	1915	0	2786	3265
A30	2015	0	2986	3465
A34	2215	0	3386	3865
A38	2415	0	3786	4265
B18	1415	890	1800	2260
B24	1715	1170	2400	2860
B28	1915	1370	2786	3245
B30	2015	1470	2986	3445
B34	2215	1670	3386	3845
B38	2415	1870	3786	4245
C39	1875	1330	3936	4395
C44	2015	1470	4436	4895
C48	2155	1610	4836	5295
C52	2315	1770	5236	5695

*Längen L, L₂ + 85 mm
Technische Änderungen vorbehalten.

Wir von Stöcklin oder unser Partner in Ihrer Nähe beraten Sie gerne.

Stöcklin

Stöcklin Logistik AG
Home of Intralogistics
CH-4242 Laufen
tel +41 61 705 81 11

info@stoeklin.com
www.stoeklin.com

SWISS QUALITY / ISO 9001