

EDD 12-P

ELEKTRO-GEH-HOCHHUBWAGEN MIT FAHRERSTAND-PLATTFORM



STÖCKLIN – IHR NUTZEN

Beste Leistung bei kleinsten Abmessungen.

- Hohe Umschlagsleistung dank Doppelstock
- Optimale Handlichkeit
- Geringe Gangbreiten
- Ideal für enges Rangieren

Modernste Technik

- Serienmässig elektrische Lenkung
- Leistungsstarke AC-Fahr-/Lenkantriebe
- Ruhiger drehzahl geregelter Hub
- Schneller Datenfluss dank CAN-BUS-Technik
- Sichere Bedienung auch im Gefälle
- Stets optimale Fahr- und Hubeigenschaften
- Geringer Stromverbrauch

Robuste Swiss Quality

- Beste Qualität und hohe Lebensdauer
- Höchste Wartungsfreundlichkeit
- Optimales Preis-Leistungs-Verhältnis
- Vernünftige Ersatzteil-Preis-Politik
- Ergibt günstigste TCO (Lebenshaltungskosten)

HOHE ERGONOMIE UND SICHERHEIT

Die dreifach gefederte Plattform bietet hohen Fahrkomfort. Die serienmässige Servolenkung und kurze Deichsel sind sehr angenehm bei den Lenkbewegungen. Lenkwinkelabhängige Geschwindigkeitsreduktion und Auslenkverhalten für ruhiges Fahrverhalten.

Der ergonomisch gestaltete Deichselkopf gestattet eine feinfühligere Bedienung auch mit Arbeitshandschuhen. Grosse Hubschalter ermöglichen ein fein dosiertes, proportionales Heben und Senken. Bedienung auch bei senkrechter Deichselstellung mittels des zusätzlichen Überbrückungsschalters. Der Seitenantrieb und eine seitliche Stützrolle garantieren eine hohe Fahrstabilität.

KRÄFTIGE ANTRIEBE

Wartungsfreie AC Fahr- und Lenkmotoren mit hohem Drehmoment bei kleinster Drehzahl und grosser Laufruhe. Stromrückspeisung beim elektronischen Abbremsen. Drehzahl geregelter, kräftiger Hubmotor mit geräuscharmer Hochdruckpumpe.

KLEINSTE ABMESSUNGEN

Mit einer Breite von 700 mm ist das Gerät ideal auch für Blocklagerung geeignet. Die geringe Vorbaulänge spart Platz in der Gangbreite und ermöglicht einen schnelleren Paletten Umschlag.

MODERNSTE ELEKTRONIK

Frei programmierbare Mikroprozessorsteuerung. Die AC Fahr- und Lenkmotoren sind energiesparend ausgelegt. CAN-BUS Technik mit bester Abschirmung. LOS-System (Limited Operating Strategy) ermöglicht ein limitiertes Fahren auch nach Defekten. Das Fahr- und Lenkverhalten sowie weitere Parameter können mit der Handprogrammierkonsole auf die jeweiligen Kundenbedürfnisse eingestellt werden. Alle Sensoren sind Initiatoren ohne Lebensdauerbegrenzung.

AUFBAU UND AUSSTATTUNG

Entwickelt aus dem Besten unserer Baukastensysteme. mit Vielfachverwendung von Komponenten. Sehr robust gebaut für hohe Umschlagsleistung. Verschiedene Hubgerüste ab Lager lieferbar. Doppelstock bis 1800 mm Hub. Kombi-Batteriewächter mit Fehlercodeanzeige.

Blei-Säure Batterie 24V – 280/345 Ah oder unsere sichere Li-Ion 25,6 V – 195-300 Ah mit Displayanzeige.

OPTIONEN

- Lithium-Ionen Energiepakete „Li-Ion“
- seitliches Batteriewechselsystem für 345 Ah
- Feste Seitenwände (max. 1800 mm Hub)
- Ohne Seitenschutz, nur Plattform (max. 6 km/h)
- Kundenspezifische Lastteile

EDD 12-P

TECHNISCHE DATEN

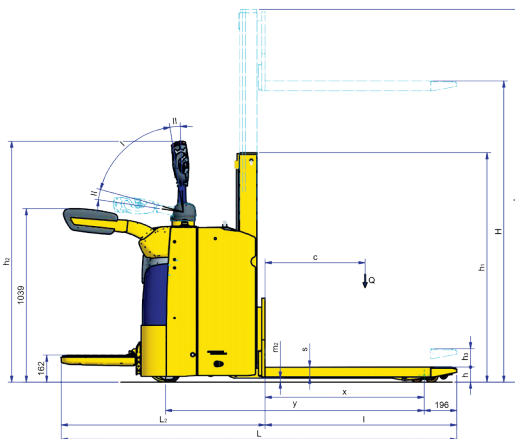
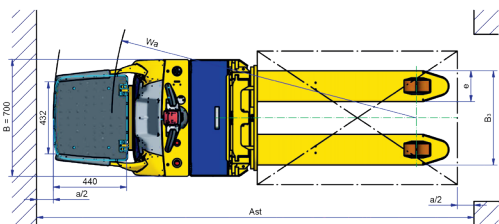

1.2 Typ EDD 12-P

Leistungsdaten		
1.5	Tragfähigkeit/Last Initialhub	Q[kg] 2000
	Tragfähigkeit/Last Gabelhub	Q[kg] 1200
	Tragfähigkeit/Gesamt-Doppelstock	Q[kg] 2000
1.6	Lastschwerpunktsabstand	c[mm] 600
5.1	Fahrgeschwindigkeit mit/ohne Last	[km/h] 5,5/5,5
	Fahrgeschwindigkeit mit/ohne Last*	[km/h] 9,0/9,5
5.2	Hubgeschwindigkeit mit/ohne Last	[m/s] 0,1/0,14
5.3	Senkgeschwindigkeit mit/ohne Last	[m/s] 0,45/0,25
5.8	max. Steigfähigkeit mit/ohne Last	[%] 8,0/17,0

Abmessungen

1.8	Lastabstand	x [mm]	954
1.9	Radstand	y [mm]	1552
4.4	Initialhub	h ₃ [mm]	110
4.9	Höhe Deichs. i. Fahrstellung min./max.	h ₂ [mm]	1105/1300
4.15	Gabelhöhe abgesenkt	h [mm]	90
4.19	Gesamtlänge	L [mm]	2015/2373*
4.20	Vorbaulänge	L ₂ [mm]	865/1223*
4.21	Gesamtbreite	B [mm]	700
4.22	Gabelmasse	s/e/l [mm]	60/185/1150
4.25	Gabelausenabstand	B ₃ [mm]	565
4.32	Bodenfreiheit abgesenkt	m ₂ [mm]	24
4.34	Arbeitsgangbreite Palette 800x1200	Ast [mm]	2274/2625*
	Sicherheitsabstand	a/2 [mm]	100
4.35	Wenderadius VDI3597	Wa [mm]	1827/2178*

*Bei heruntergeklappter Plattform
 **Längen L und L₂ + 70 mm
 Technische Änderungen vorbehalten.

Wir von Stöcklin oder unser Partner in Ihrer Nähe beraten Sie gerne.

Stöcklin

Stöcklin Logistik AG

Home of Intralogistics

CH-4242 Laufen

Tel. +41 61 705 81 11

Fax +41 61 705 82 25

E-Mail info@stoeklin.com

www.stoeklin.com

Gewichte (1200 kg, A 18, 280 Ah)

2.1	Eigengewicht inkl. Batterie	[kg]	950
2.2	Achslast mit Last vorn/hinten	[kg]	993/1157
2.3	Achslast ohne Last vorn/hinten	[kg]	718/232

Räder

3.1	Bereifung alle Räder	Vulkollan
3.2	Antrieb	1x230/75
	Antriebsart/Deichsel	seitlich/mittig
3.3	Lastrollen	4x83/70
3.4	Stützrollen	1x2x125/50

Antrieb und Steuerung

6.1	Fahrmotor AC (S ₂ =60 min)	[kW]	2,5
	Motorenart		Drehstrom (AC)
6.2	Hubmotor DC (S ₃ =9%)	[kW]	3,0
8.1	Kombi-Fahr-Hubsteuerung	[A]	350/300
5.10	Fahrbremse		Motor und Gegenstrom
	Feststellbremse elektromechanisch	[Nm]	40

Batterie 24 V

6.3	Batterieart		DIN
6.4	Batteriespannung, Kapazität	[V/Ah]	24/280 (345**)
	Batterietyp	Bleisäure	[Ah] 2PzS280 (3PzS345**)
		Li-Ion	[Ah] 195/255 (210/300**)
6.6	Energieverbrauch VDI-Zyklus	[kWh/h]	1,1

Mastvarianten

	4.2	4.3	4.4	4.5
Typ	Bauhöhe h ₁	Freihub h ₅	Hubhöhe H	Totalhöhe ausgefahren h ₄
A15	1220	-	1500	1930
A18	1370	-	1800	2230
A21	1520	-	2100	2530
A24	1670	-	2400	2830
C21	1177	-	2156	2557
C24	1277	-	2456	2857

SWISS QUALITY / ISO 9001

Küng LOGISTIK – CENTER AG
 Nutzfahrzeuge & Gabelstapler
 Werkstatt | Verkauf | Spezialbau

Tel. 071 929 55 44 - kuengag.ch